

Tabelle 1

<u>Vorflugkontrolle MTO-Sport</u>		
1	Beide Zündschalter	aus
2	Bugrad / Steuerstangen	gerade / fest
3	Bugrad Reifendruck Sichtprüfung	OK
4	Steuerknüppel vorn / Schrauben	OK
5	Steuerknüppel hinten / Schrauben	OK
6	Grundgelenk Schrauben	OK
7	Spannschlösser / Seitenruderseile	gesichert
8	Treibstoffstand / Deckel	OK
9	Rahmen innen / Schweißstellen	OK
10	Kühlmittelniveau	prüfen
11	Ölstand	prüfen
12	Rad / Bremse rechts Verschraubungen	OK
13	Reifendruck rechts Sichtprüfung	OK
14	Motor Schläuche und Kabel rechte Seite	dicht / fest
15	Zündkerzenstecker rechte Seite	OK
16	Prerotatorantrieb	OK
17	Abgasanlage rechte Seite	OK
18	Verschraubungen Schwinge	OK
19	Rahmen Rückseite / Schweißstellen	OK
20	Seilspannung Seitenruderseile	OK
21	Leitwerk / Ruder / Seilanschlüsse	fest / OK
22	Propeller	schadenfrei / fest
	Verstellpropeller	schadenfrei / fest / flacher Pitch
	Kohlenbürsten	OK
23	Motor Schläuche und Kabel linke Seite	dicht / fest
24	Zündkerzenstecker linke Seite	OK
25	Abgasanlage linke Seite	OK
26	Rad / Bremse links Verschraubung	OK
27	Reifendruck links Sichtprüfung	OK
28	Steuergestänge vertikal Verschraubung	OK
29	Rotorkopf	frei beweglich / Schrauben fest
30	Schlaggelenkbolzen	geschmiert / gesichert
31	Rotorblätter	sauber / OK
32	Brandhahn (sofern vorhanden)	auf und gesichert
33	Gasgestänge / Seilzug	leicht beweglich / OK
34	Fahrwerksbremshebel	Funktion OK
35	Höhenmesser	eingestellt
36	Rotor frei	OK
37	Gepäckfach geschlossen	OK

4.4 Checkliste Ansichten

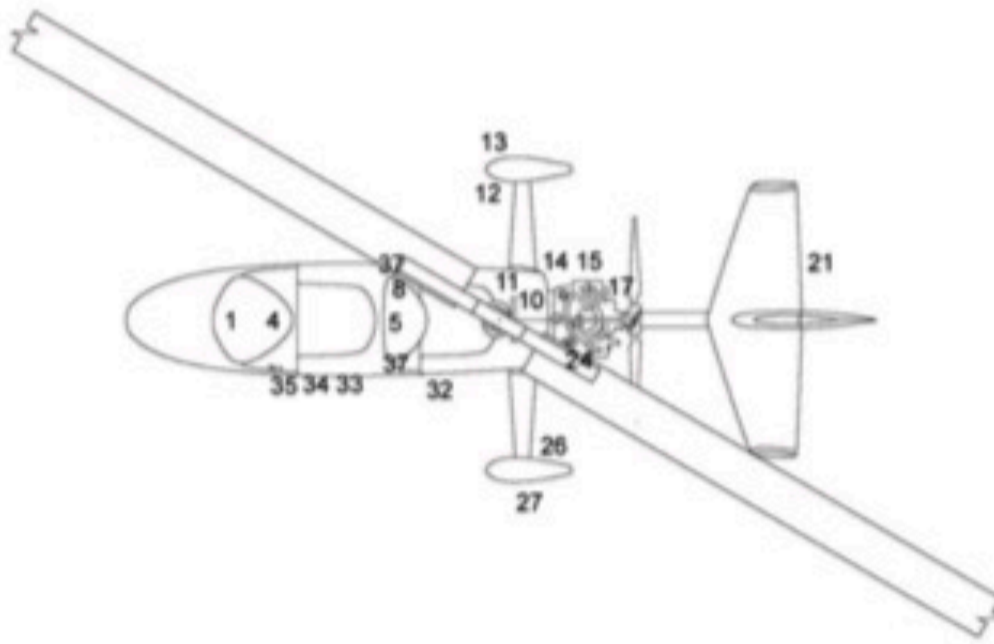
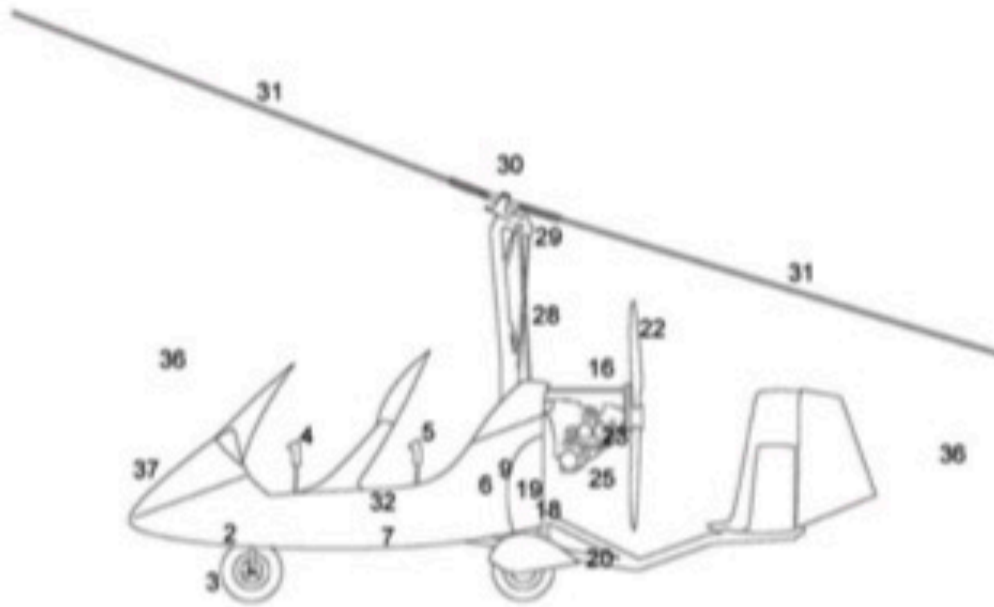

Flug- und Betriebsanhandbuch MTOsport /MT 03

Revisionsstand 4.2

Ausgabedatum: 30.09.2010

4-5